

ФОРМИРОВАНИЕ У ПОДРОСТКОВ ПЕРВОНАЧАЛЬНЫХ ПРОФЕССИОНАЛЬНЫХ ПРОБ И ИНТЕРЕСОВ

«Человек, который с детства ставит перед собой конкретные, пусть и много раз меняющиеся цели, связанные с будущей профессией, старается осознать свое будущее место в обществе, вряд ли пополнит армию «трудных» подростков и социально неблагополучный контингент молодежи»

А.Кочетов

**Не знаешь какую
выбрать
профессию?**



Роль учителя

Организатор
деятельности



Коллега
по решению
проблемы

Консультант

Классификация профессий по предмету труда:

- Человек – живая природа
- Человек - техника
- Человек - человек
- Человек – знаковая система
- Человек – художественный образ



Комплексная программа внеурочной деятельности

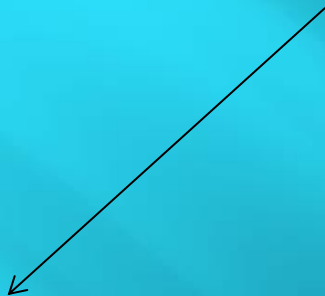



Проектный метод обучения



*Знания устаревают весьма быстро,
тогда как способы деятельности –
значительно медленнее*



Т.И. Шамова



**ПРОЕКТ «КРУГОВОРОТ СНЕГА В ОТДЕЛЬНОМ
ПРОМЫШЛЕННОМ ГОРОДЕ»**



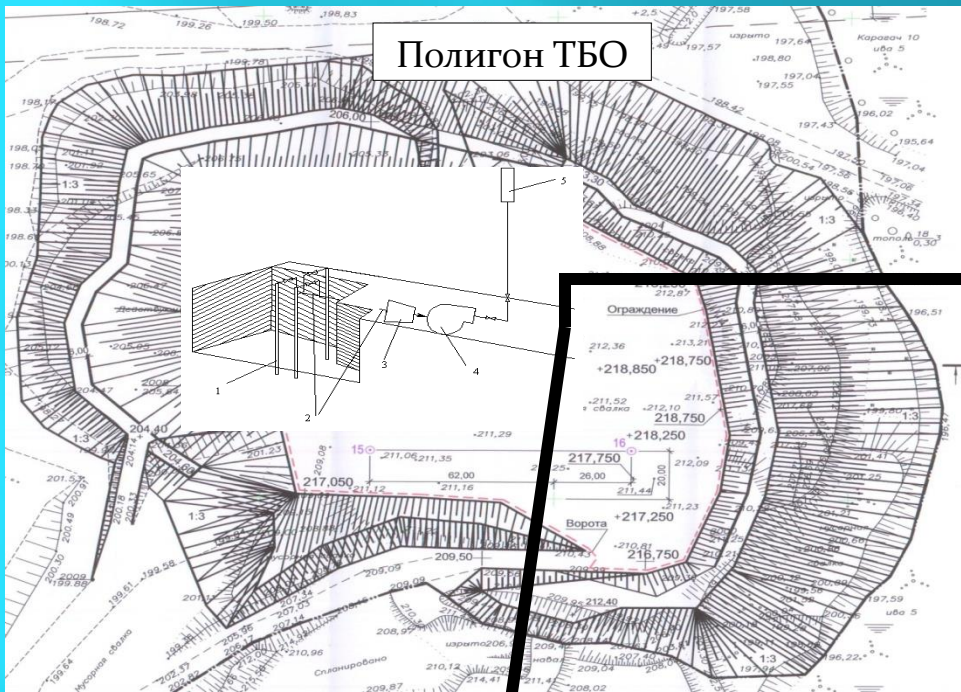

Полигон ТБО

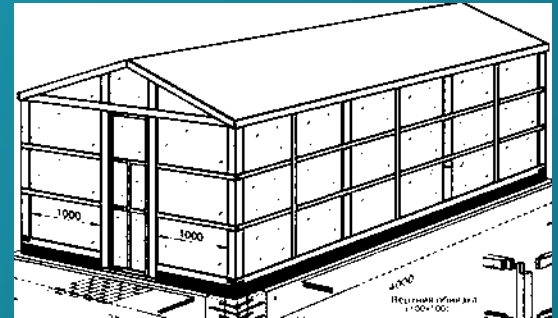

Тепличное хозяйство



Стационарная снегоплавильная установка

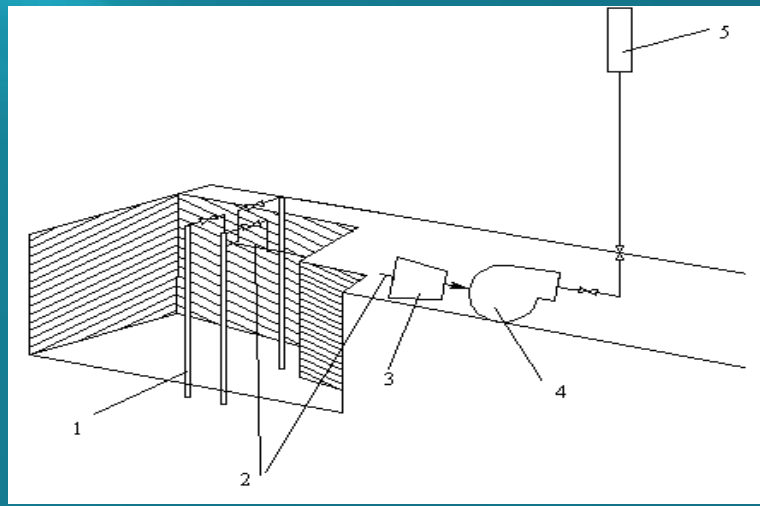

сбор биогаза







**Екатерина Петровна
Волинкина,**
д.т.н., профессор, зав.
кафедрой теплофизики и
промышленной экологии
СибГИУ.

Исполнительный директор
НКО «Экологический
региональный центр»



**Елена Владимировна
Вахрушева**
Председатель комитета
охраны окружающей среды и
природных ресурсов
администрации
Новокузнецка



Установки по сбору и утилизации биогаза

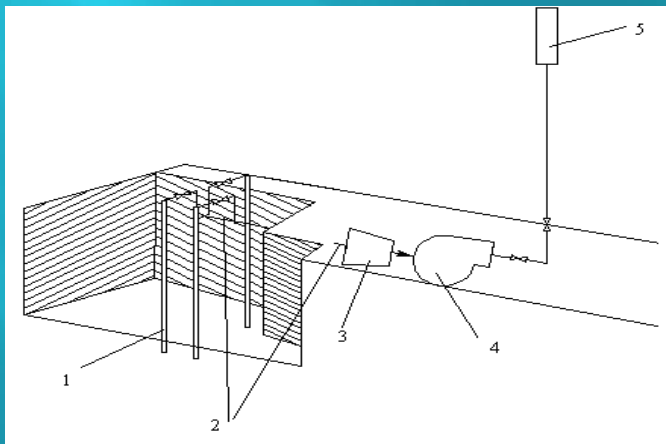

Тепличное хозяйство



А снег идёт, а снег идёт...





*С.Н. Кузнецов -
Глава администрации г. Новокузнецка*



Стационарная снегоплавильная установка

